

LTC Service

Einstellprocedur des Lenkungsgestänges – Fairway Driver (LHD)

Bitte befolgen Sie Schritt 1-5 in Folge; dies wird eine korrekte Lenkungsgestänge-Einstellung sicherstellen.

SCHRITT

1. EINSTELLUNG MITTLERE SPURSTANGE.

- (1a) Vermesse Mitte-Mitte; Lenkgetriebe-Ausgangsachse und Umlenkhebel (siehe Figur 1).
Addiere 58 mm zu diesem Maß.
- (1b) Stelle die mittlere Spurstange, Mitte-Mitte der Kugelhöpfe, auf oben berechnetes Maß ein, und Sicherungsmuttern festdrehen.

Remarkuna: - Mit dieser Stange nicht die Vorspur einstellen !

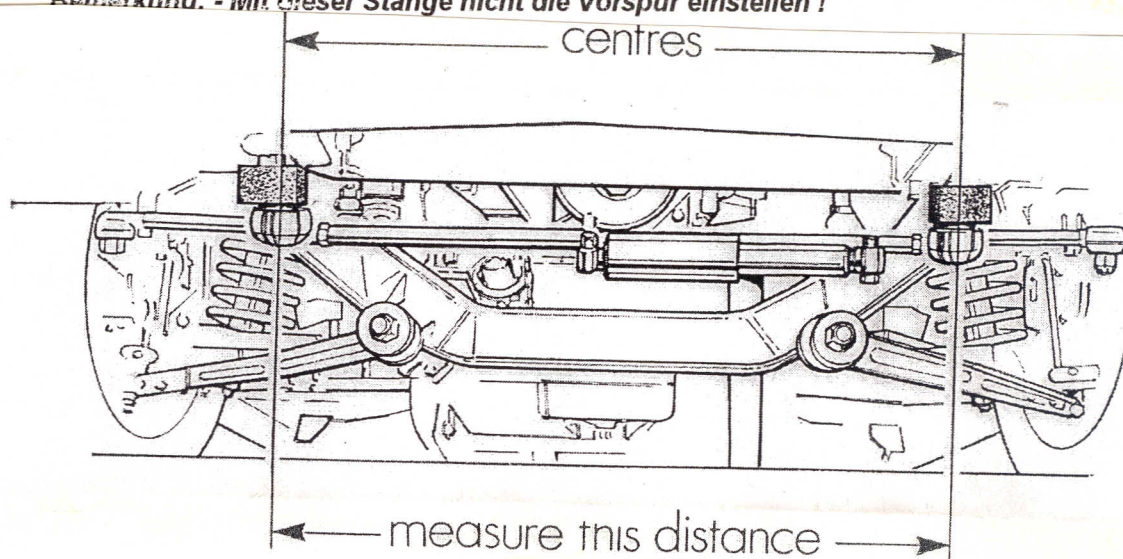

- (2a) Stelle das Fahrzeug auf Drehplatten, Handbremse anziehen.
- (2b) Stell das rechter Rad vorne gerade mit einer langen Stange vom Hinterrad und stelle die Drehplatte auf null.
- (2c) Drehe das Lenkrad komplett nach rechts bis zum Anschlag und stelle die rechte Spurstange so ein, daß die Drehplatte 58,5 Grad zeigt.
- (2d) Sicherungsmutter festdrehen.

SCHRITT

3. VORSPUR EINSTELLEN.

- (3a) Stelle die Vorspur auf 1,5 mm (+1,0/-0,0 mm) ein. Nur mit der linken Spurstange.
- (3b) Sicherungsmutter festdrehen.

SCHRITT

4. DREHKREIS NACH LINKS EINSTELLEN.

- (4a) Stelle das Fahrzeug auf Drehplatten, Handbremse anziehen.
- (4b) Stelle das linker Rad vorne gerade mit einer langen Stange vom Hinter-Rad und stelle die Drehplatte auf null.
- (4c) Drehe das Lenkrad komplett nach links bis zum Anschlag und überprüfe, ob der Winkel 57,5 Grad hat. Wenn nicht zu SCHRITT 5.

SCHRITT

5. LENKGETRIEBE EINSTELLEN.

- (5a) Entferne die Abdeckkappe von der Justiermutter, die sich unter dem Fahrzeug vorne am Lenkgetriebe, befindet.
- (5b) Löse die Sicherungsmutter, und stell den Winkel ein auf 57,5 Grad.

Die Justiermutter im Uhrzeigersinn drehen = verringert den Winkel. (Dies wird den Drehkreis vergrößern).

Die Justiermutter gegen den Uhrzeigersinn drehen = vergrößert den Winkel. (Dies wird den Drehkreis verringern).

- (5c) Ist ein Winkel von 57,5 Grad eingestellt, die Sicherungsmutter festdrehen und die Abdeckkappe anbringen.

Bemerkung: - Die Einstellung vom Lenkgetriebe wirkt sich nur auf den linken Anschlag aus.